



チャンネル中間吊り金具 SCC-2N 発売

チャンネル中間吊り金具 SCC-2N を新規発売いたします。現行品のSCC-1Nを改良し、施工性を大幅に向上しました。

コード・型番・梱包・価格

コード	型番	梱包	標準単価
58102	SCC-2N	60	オープン

仕様

- ・表面処理 …… 三価クロメート
- ・許容静荷重 …… 980N(100kgf)
- ・適合全ねじボルト …… W3/8
- ・寸法図

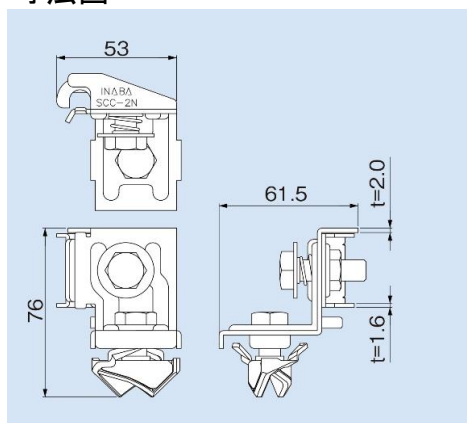

単位: mm

製品イメージ



施工方法

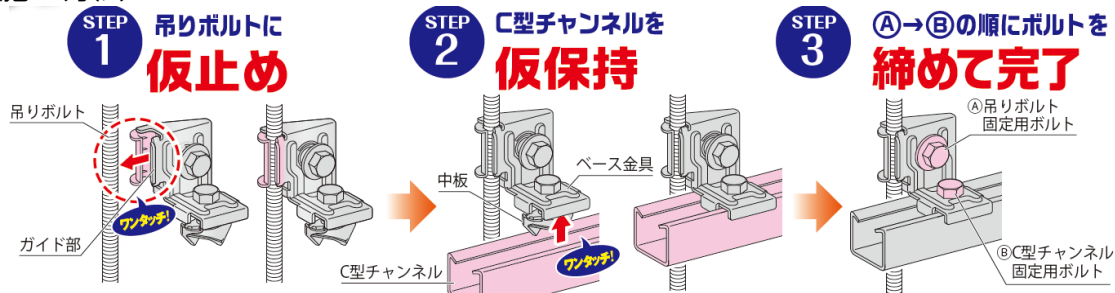

特長

- ・ワンタッチで吊りボルトに仮止め、チャンネルの仮保持が可能です。(施工時間50%削減)
- ・汎用C型チャンネル(リップ幅20~22mm)に幅広く対応します。